

MWK32-80



Schneidsystem Enterprise E52

Lochscheibe 3 mm mit Nabe und Nuten, 1 Messer

cutting system Enterprise E52

hole plate 3 mm with hub and slots and 1 knife

Stopfwolf	manual mincer		MWK32-80
Schneidsystem	cutting system		E32
Lochscheiben-durchmesser	diameter of perforated plate	mm	100
Trichtervolumen	Hopper Volume	ltr	80
Förderleistung bei 3 mm Lochscheibe*	output with perforated plate 3 mm*	kg/h	1050
Motor Hauptantrieb / IP55	motor main drive / IP55	kW	3,0
Motor Mischantrieb / IP55	motor mixer drive / IP55	kW	0,75
Gewicht netto	weight net	kg (ca.)	290-300

*Bei 3 mm Endlochscheibe, Verarbeitung von kleinen Frischfleischstücken 0/-1°C ohne Zusätze

*with 3 mm final hole plate, processing of small beef or pork pieces 0/-1°C without ingredients

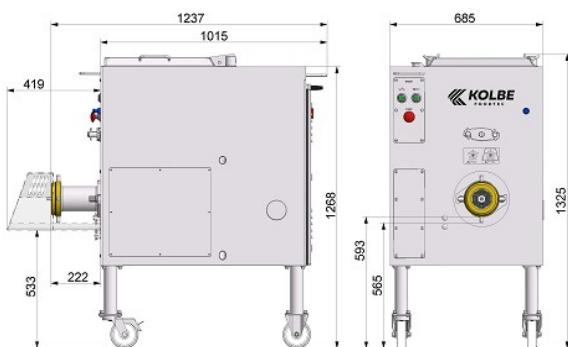

Technische Änderungen vorbehalten - Specifications subject to change without notice

MWK114-80



Schneidsystem Unger D114

Vorschneider, Lochscheibe 3 und 13 mm, 2 Messer, breiter und schmaler Einlegering

cutting system Unger D114

precutter, hole plate 3 and 13 mm, 2 knives, wide and small insert ring

Stopfwolf	manual mincer		MWK114-80
Schneidsystem	cutting system		D114
Lochscheiben-durchmesser	diameter of perforated plate	mm	114
Schüsselvolumen Standard (opt.)	bowl volume standard (opt.)	ltr	80
Förderleistung bei 3 mm Lochscheibe*	output with perforated plate 3 mm*	kg/h	1050
Motor Hauptantrieb / IP55	motor main drive / IP55		4,0
Motor Mischantrieb / IP55	motor capacity / IP55	kW	0,75
Gewicht netto	weight net	kg (ca.)	300-310

*Bei 3 mm Endlochscheibe, Verarbeitung von kleinen Frischfleischstücken 0/-1°C ohne Zusätze

*with 3 mm final hole plate, processing of small beef or pork pieces 0/-1°C without ingredients

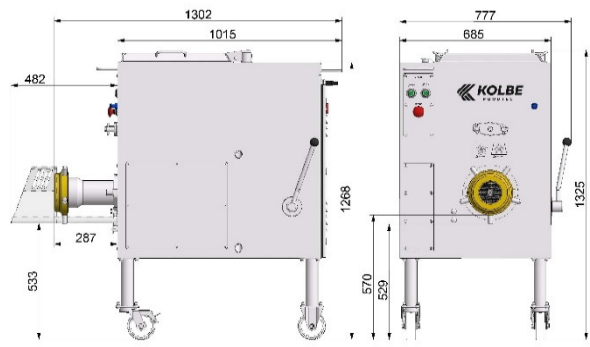

Technische Änderungen vorbehalten - Specifications subject to change without notice