

MINI JUMBO
VACUÛMMACHINE



KENMERKEN

- Standaard uitgerust met 1 sealbalk (voor): 280 mm
- Standaard dubbel seal (2 sealraden). Optioneel zonder extra kosten: Cut-off/ Brede seal
- Makkelijk te verwijderen sealbalk voor een eenvoudige reiniging
- Pompcapaciteit: 4 m³/h Busch vacuÛmpomp
- Programma voor pomponderhoud en - reiniging
- Machine cyclus: 25-60 sec
- Standaard digitale tijdsbesturing met 1 programma paneel
- Diepgetrokken roestvrijstalen vacuÛmkamer
- Roestvrijstalen omkasting en transparante deksel
- Wordt geleverd met inlegplaten voor een snellere cyclus en goede positionering van het product

BESCHRIJVING

De robuuste, roestvrijstalen Mini Jumbo vacuÛmmachine is standaard uitgerust met een Busch vacuÛmpomp en een digitaal 1 programma paneel. Dit tafelmodel voldoet aan de CE normering.

OPTIES

- Hoog deksel

ACCESSORIES

- Schuine inlegplaat (voor vloeistoffen en poeders)
- Externe adapter
- Onderhoudsset
- Trolley met schappen



Henkelman geeft standaard 3 jaar garantie

VACUÛMMACHINE MINI JUMBO – SPECS

VACUÛMMACHINE MINI JUMBO – SPEC SHEET

AFMETINGEN

In mm

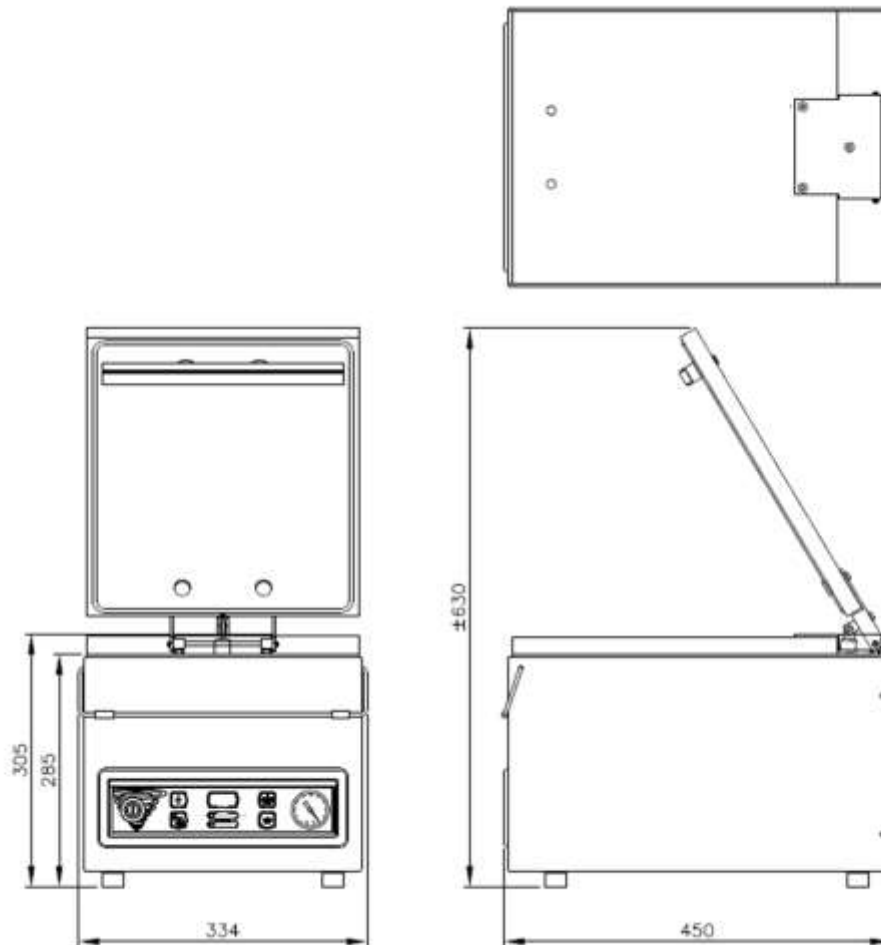

Model	Afmetingen (mm)		Voltage*	Pompcapaciteit (m ³ /h)	Vermogen (kW)	Gewicht (kg)
	Kamer (bruikbare ruimte) L x B x H	Machine L x B x H				
Mini Jumbo	310 x 280 x 85	450 x 334 x 305	230V-1-50	4	0,3	26

* Andere voltages beschikbaar



HENKELMAN BV
Titaniumlaan 10
5221 CK 's-Hertogenbosch
The Netherlands

Sales support
P +31 73 621 36 71
E info@henkelman.com
Service/technical support
P +31 73 621 36 71
E service@henkelman.com