

Technische Daten • Technical Data

ProfiLine

Bandsägen	Bandsaws	ProfiLine	K 220	K 260	K 330	K 330 S
Raddurchmesser	Wheel diameter	mm	220	260	300	300
Bandsägeblatt	Bandsaw blade	mm	1.820 x 16	2.170 x 16	2.490 x 16	2.490 x 16
Bandgeschwindigkeit	Blade speed	m/s	16	19	22	22
Schnitthöhendurchlass	Pass of cutting height	mm	230	260	320	320
Schnittseitendurchlass	Pass of cutting side	mm	185	225	280	280
Schnitthub	Cutting stroke	mm	210	240	300	300
Portionierbereich X	Section of portioning X	mm	15 - 165	5 - 180	5 - 155	5 - 155
Tischabmessungen BxTxH	Table dimensions WxDxH	mm	405x585x385	460x660x880	590x765x900	590x765x900
Maschinenabmessungen BxTxH	Machine dimensions WxDxH	mm	520x595x930	580x660x1515	740x800x1615	740x800x1615
Schiebetisch (nur K 330 S) BxT	Sliding table (only K 330 S) WxD	mm	—	—	—	310x370
Motorleistung / IP 54	Motor capacity / IP 54	kW	1,1	1,1	1,5	1,5
Motordrehzahl	Motor speed	1/min	1420	1420	1420	1420
Motorspannung/Drehstrom	Motor tension/rotation current	V	230/400	230/400	230/400	230/400
Nennstrom	Nominal current	A	4,7/2,7	4,7/2,7	5,9/3,4	5,9/3,4
Motorbremse	Motor brake		standard	standard	standard	standard
Gewicht netto/brutto	net/gross	kg	70/85	100/115	140/155	146/161

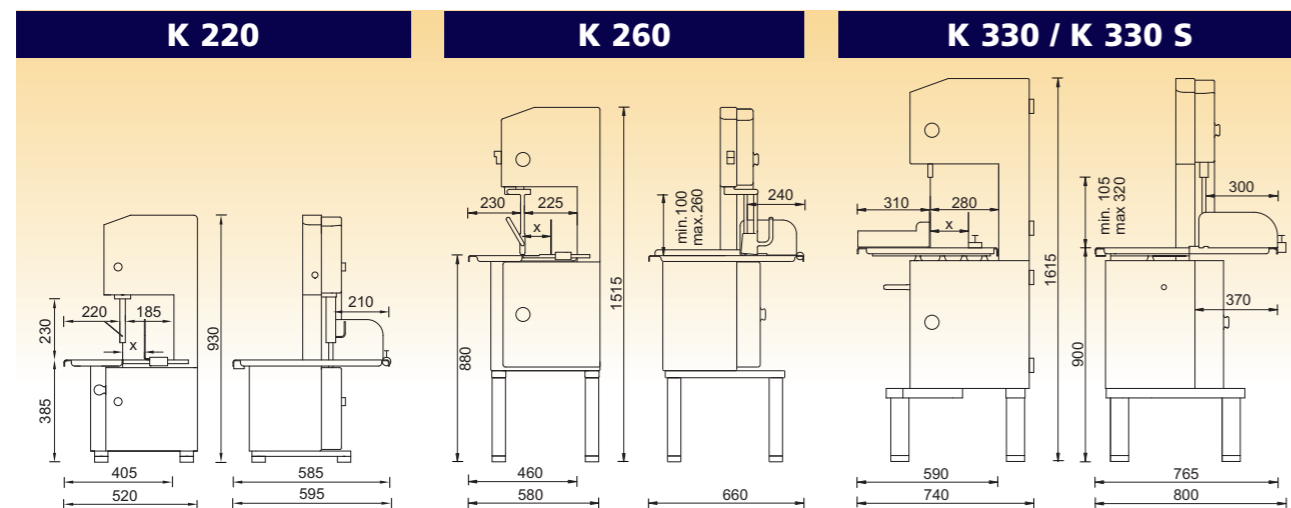

Ausstattungsmerkmale und Vorteile • Features and benefits



Schnellspannung
Einfacher Bandwechsel durch Schnellspannung am oberen Laufrad.
Quick tension
Simple blade change by quick tension device at the upper wheel.



Abstreifer
Hochwirksame Abstreifer (abklappbar bei K330/K330S) zum sicheren und bequemen Bandwechsel.
Scrapers
Efficient working scrapers (tiltable on K330/K330S) for a convenient and safe blade replacement.



Bandführung
Präzise Sägebandführungen oben und unten. Werkzeuglos abnehmbar.
Blade guide
Precise blade guide, toolless dismounting.



Reinigung
Perfekte Hygiene durch optimalen Zugang.
Cleaning
Easy access for perfect sanitation.

KOLBE

www.kolbe-foodtec.com

KOLBE GmbH • foodtec

Gewerbestraße 5 • D - 89275 Elchingen

Telefon +49 (0) 73 08 / 96 10 - 0 • Telefax +49 (0) 73 08 / 96 10 - 98

e-mail: info@kolbe-foodtec.com • www.kolbe-foodtec.com

Rössler Consult • 6/08 • D-4

ProfiLine

BANDSÄGEN BANDSAWS

K 220

K 260

K 330

K 330S



KOLBE

www.kolbe-foodtec.com



K 220

TISCHSÄGE K 220

Die kompakte Bandsäge, Tischmodell, mit festem Arbeitstisch für den Einsatz auf vorhandenem Unterbau oder separatem Untergestell. Materialdrücker nicht abnehmbar.

TABLE MODEL TYPE K 220

The compact band saw, table model with a fixed table for use on available foundations or separate KOLBE undercarriage. Material pusher not detachable.



Optional • Untergestell stationär oder fahrbar, mit der Bandsäge K 220 verschraubbar.
Optional • Undercarriage stationary or mobile, screwable with the band saw K 220.



K 260

STANDSÄGE K 260

Das Einstiegsmodell der KOLBE Bandsägen mit festem Tisch. Obere Bandführung höhenverstellbar, Materialdrücker abnehmbar.

FLOOR MODEL FIXED TABLE K 260

The entry-level model of the KOLBE band saws with a fixed table. Upper blade guide adjustable in height, material pusher removable.



Optional • Alle Kolbe Bandsägen ProfiLine sind auch in fahrbarer Ausführung lieferbar.
Optional • All KOLBE floor models are available in mobile version.



K 330

STANDSÄGE K 330

Das leistungsstarke Standmodell der ProfiLine mit großem Durchlass und festem Tisch für hohe Ansprüche an Schnittleistung und Betriebsdauer.

FLOOR MODEL K 330

The powerful floor model of the ProfiLine with big pass of cutting height for high requirement to cutting efficiency and working time.

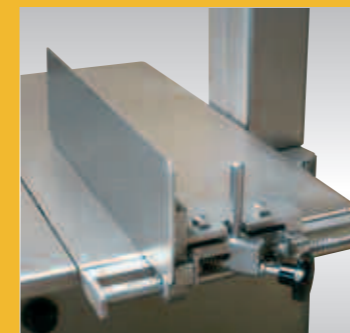

Optional • Portionierfeineinstellung für eine schnelle Grobeinstellung und stufenlose, präzise Feineinstellung
Optional • Portioning fine adjustment for a quick gross adjustment and a stepless precise fine adjustment.



K 330 S

STANDSÄGE K 330 S

Das Schiebetischmodell K 330 S ist zusätzlich geeignet für die Feinportionierung größerer Mengen. Für Zerlegearbeiten kann der Schiebetisch seitlich abgeklappt werden.

FLOOR MODEL K 330 S

The sliding-table-model of the K 330 is additionally suitable for fineportioning of portions. The sliding table can be removed from the table and hinged down for work with large sized material.

